

600x600x140mm



800x600x140mm



1000x600x140mm



1200x600x140mm

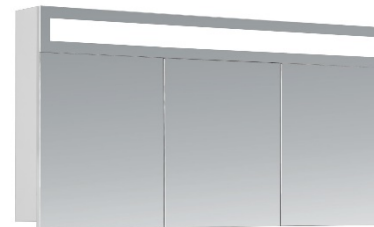

# Montageanleitung/Manual d'installation/Instrucción de montaje / Montážní instrukce

## Montážne inštrukcie / Montážní instrukce

Vormontiert/Premondado/Pré-assemblé/Pre mounted/ Preassemblato/Predmontované/Předmontované:

- Steckdose/Enchufe/Prise électrique/Socket/Presa/Zásuvka/Zásuvka
- Schalter/Interruptor/Interrupteur/Switch/Interruttore/Prepínač/Přepínač

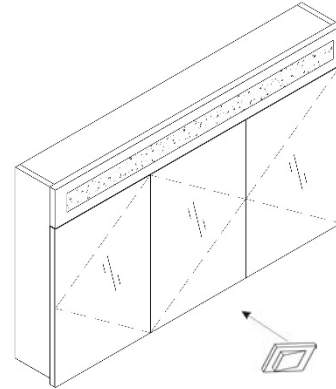
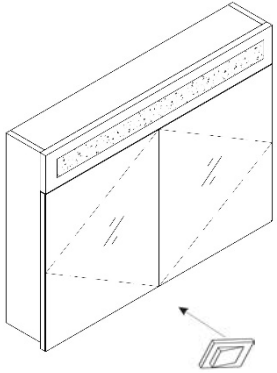

2x Wandhalterung/Soporte mural/Fixation murale /Wall bracket/Staffa a parete/Držák na stenu/Držák na zeď



8x Dübel/Tapón de pared/Chevillon/Wall plug/Tassello a parete/ Hmoždinka/Hmoždinka



6x Schraube/Tornillo/Vis/Screw/Vite/Skrutka/ Šroub ST4x35



16x/32xAbdeckung weiß/ Cubierta blanca/Capuchon blanc/ White cover cap/Coperchio bianco/Bílý kryt



2x Schraube/Tornillo/Vis/Screw/Vite/Skrutka/Šroub ST4x50



2x Schraubenabdeckung/Cubierta de tornillo/ Capuchon de vis/Screw cover/Coperchio a vite/Kryt na skrutku/Kryt na šroub



8x/16x Einlagebodenträger/Soporte del estante/Support étagère/Shelf holder/Supporto mensola/Držák na polici/Držák na polici



2x/4x/ Glaseinlageboden/Estante de vidrio /Étagère en verre/Glass shelf/Mensola in vetro/Sklenená police/Skleněná police

*Überprüfen Sie unmittelbar nach dem Kauf die Lieferung auf Vollständigkeit und eventuelle Beschädigungen. Keinesfalls beschädigte Teile oder Zubehör verwenden!*

*Al recibir nuestros productos, comprueben si tienen daños causado por transporte o faltan de piezas por favor. ¡No lo utilicen si piezas o accesorios están dañados!*

*Veuillez vérifier le contenu du paquet, ainsi que les éventuels dommages dus au transport. N'utilisez en aucun cas des éléments endommagés!*

*Please check the delivery for damages or missing parts upon receipt. Do not use damaged parts or accessories!*

*Dopo il ricevimento della merce, si prega di verificare se ci sono i danni o parti mancanti a causa del trasporto. Non usare le parti o gli accessori danneggiati!*

*Prosíme Vás, aby ste po prijatí tovaru skontrolovali prípadné poškodenia alebo chýbajúce časti. Nepoužívajte poškodené časti či príslušenstvo!*

*Prosíme Vás, abyste po přijetí zboží zkontrolovali případné poškození nebo chybějící části. Nepoužívejte poškozené části či příslušenství!*

# Montageanleitung/Instrukcije / Instalaci3n / Montážní instrukce

## Montážne inštrukcie / Montážní instrukce

### **Sicherheitshinweise/Precauciones de seguridad/Conseils de sécurité/Safety precautions/Conseils de sécurité/Bezpečnostné pokyny/Bezpečnostní pokyny**

Alle Bauteile müssen in Abstimmung mit den jeweiligen örtlichen Vorschriften und Gegebenheiten von qualifiziertem Personal installiert werden, gegebenenfalls einen konzessionierten Elektriker konsultieren. Es wird empfohlen, vor der Installation die Sicherung herauszunehmen oder den Sicherungsschalter des jeweiligen Schaltkreises auszuschalten. Während der Montage und bei Reparaturarbeiten ist die Schrankeinheit immer von der Stromzufuhr zu trennen.

El producto debe ser instalado de acuerdo con las normas locales y condiciones instaladas por instaladores cualificados . Si tiene dudas, consulten a electricistas profesionales por favor. Se recomienda cortar la energía antes de instalar el gabinete. Durante el proceso de instalación o reparación del gabinete, no conecten a la fuente de alimentación.

Ce produit doit être installé selon les normes et les conditions locales d'installation par un installateur qualifié. En cas de doute, il convient de consulter un électricien professionnel. Il est recommandé de couper l'alimentation électrique générale avant d'installer l'armoire. Il est interdit de brancher le courant pendant l'installation ou la réparation de l'armoire.

The product must be installed according to local standards and conditions by qualified staff. Please consult a professional electrician in case of uncertainty. We recommend to cut off the power prior to installing the cabinet. The cabinet must not be connected to power during the installation process or during repair.

Il prodotto deve essere installato secondo le norme e le condizioni locali dal personale professionale. Si prega di consultare un elettricista professionale in caso di incertezza. Si consiglia di interrompere l'alimentazione esterna prima di installare l'armadietto. L'armadio non deve essere collegato all'alimentazione durante il processo di installazione o durante la riparazione.

Produkt musí být inštalovaný kvalifikovanými pracovníky podľa miestnych noriem a predpisov. V prípade nejasností sa obráťte na školeného elektrikára. Pred inštaláciou skrine Vám odporúčame odpojiť napájanie. Počas montáže alebo opravy nesmie byť skriňa napojená na elektrický prúd.

Produkt musí být instalován kvalifikovanými pracovníky dle místních norem a předpisů. V případě nejasností se obraťte na školeného elektrikáře. Před instalací skříně Vám doporučujeme odpojit napájení. Během montáže nebo opravy nesmí být skřín napojena na elektrický proud.

### **Benötigte Werkzeuge/ Herramientas necesarias/Les outils nécessaires/Necessary tools/Strumenti necessari/Nástroje potrebné na montáž/Nářadí potřebné pro montáž**

**Schlitzschraubendreher, Kreuzschlitzschraubendreher, Bohrmaschine, Steinbohrer, Wasserwaage**

**Nivelador, Destornillador, Destornillador eléctrico, (albañilería) Broca**

**Tournevis plat, Tournevis cruciforme, Perceuse, Mèche, Niveau**

**Screwdriver, Power drill, (masonry) Drill bits, Spirit level**

**Cacciavite, Cacciavite elettrico, (muratura) Punte da trapano, Livella a bolla**

**Vodováha, Skrutkovač, Vřtačka a vřtáky do muriva**

**Vodováha, Šroubovák, Vrtačka a vřtáky do zdi**

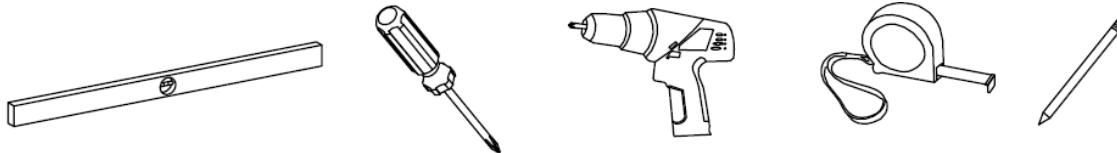

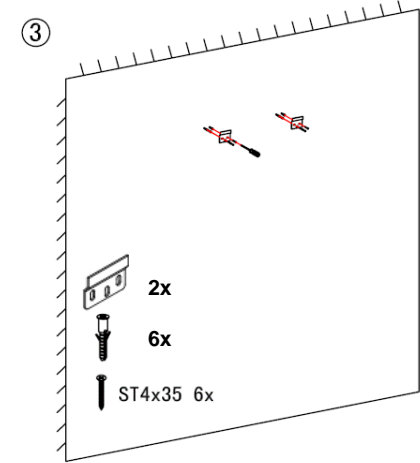
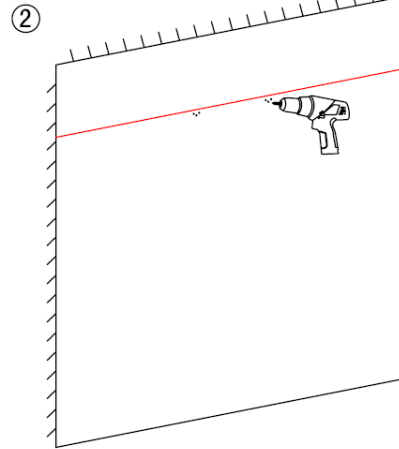
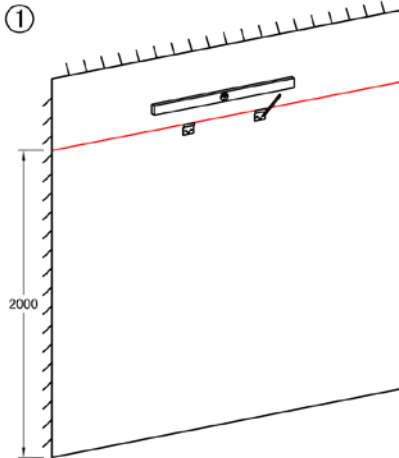

- **Bestimmen Sie die Position an der der Schrank montiert werden soll und benutzen Sie die Wasserwaage um die Wandhalterungen eben auszurichten.**  
Determinan la posición en la que se montará el gabinete, y utilicen el nivelador para hacer los soportes murales en la misma línea horizontal.  
Déterminez la position d'installation de l'armoire, et utilisez le niveau pour assurer l'alignement horizontal des fixations murales.  
Determine the position where the cabinet shall be mounted and use the spirit level to properly align the wall brackets.  
Determinare la posizione in cui l'armadietto è montato e utilizzare la livella a bolla per allineare correttamente le staffe a parete.  
Určte polohu, kde má byť skriňa namontovaná a pre korektné umiestnenie držiakov na stenu použite vodováhu.  
Určete polohu, kde má být skříň namontována, a pro korektní umístění držáků na zeď použijte vodováhu.
- **Markieren Sie die Lochpositionen an der Wand.**  
Marquen las posiciones de los agujeros en la pared.  
Marquez l'emplacement des trous sur le mur.  
Mark the hole positions on the wall.  
Segnare le posizioni dei fori sulla parete.  
Na stene vyznačte otvory na diery.  
Na stěně vyznačte otvory na díry.
- **Bohren Sie die Löcher entsprechend der Markierungen.**  
Perforen los agujeros de acuerdo a las marcas.  
Percez en fonction des marques.  
Drill holes according to markings.  
Forare la parete secondo le marcature.  
Na základě vyznačených otvorov vyvrtajte diery.  
Na základě vyznačených otvorů vyvrtajte díry.
- **Die Dübel in die Bohrlöcher einstecken.**  
Pongan tapones de pared en los agujeros.  
Insérez les chevilles dans les trous.  
Insert the wall plugs into the holes.  
Inserire i tasselli a parete nei fori.  
Do otvorov v stene zasuňte hmoždinky.  
Do otvorů ve zdi zasuňte hmoždinky.
- **Wandhalterung mittels der mitgelieferten Schrauben ST4x35 festschrauben.**  
Fijen los soportes de pared con tornillos de ST4X35  
Utilisez les vis ST4x35 pour fixer les fixations murales  
Fix wall brackets with provided ST4x35 screws.  
Fissare le staffe a parete con la vite ST4X35.  
Držiaky na stenu upevnite pomocou skrutiek ST4x35.  
Držáky na stěnu upevněte pomocí šroubů ST4x35.

2-türige Schränke/2-puerta gabinetete/Porte 2 du corps d'armoire/2-door cabinets/2-armadietto a porta/  
2-dverové skrine / 2-dveřové skříně

④

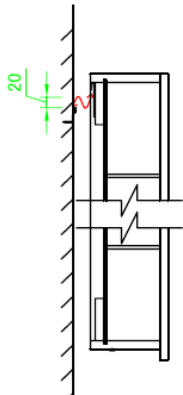

⑤

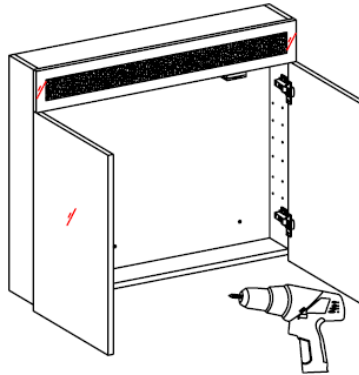

⑥

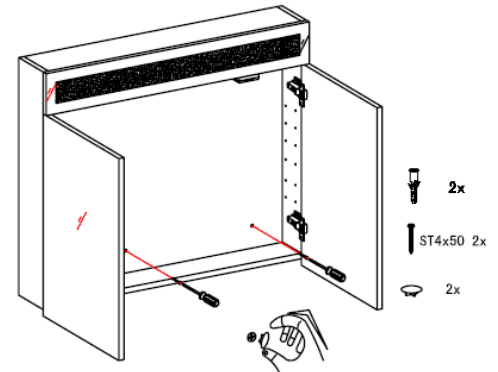

- Spiegelschrank an den Wandhalterungen aufhängen.  
Cuelgue el gabinete en los soportes murales.  
Accrochez l'armoire sur les fixations murales.  
Hang the cabinet on the wall brackets.  
Appendere l'armadietto sulle staffe a parete.  
Zaveste skříňu na namontované držáky na stěnu.  
Zavěste skříně na namontovaný držáky na stěnu.
- Nach dem Aufhängen die Löcher zur Befestigung an der Wand wie dargestellt bohren und Dübel einsetzen.  
Después de colgar el gabinete en los soportes murales, perforen en la pared y inserten el tapón de pared en de acuerdo con la posición del gabinete.  
Après l'accrochage de l'armoire, percez des trous à travers les trous dans le dos de l'armoire et insérez les chevilles.  
After hanging the cabinet on the wall brackets drill the wall fixing holes as shown and insert wall plugs.  
Dopo aver appeso dell'armadietto sulle staffe a parete, fassare la parete sulla posizione dell'armadietto ed inserire i tasselli a parete.  
Po zavesení skřínky na nástěnné konzoly, vyvrťajte otvory pre skrutky a vložte hmoždinky ako je na obrázku.  
Po zavěšení skřínky na nástěnné konzoly, vyvrtejte otvory pro šrouby a vložte hmoždinky jako je na obrázku.
- Spiegelschrank mittels Schrauben ST4x50 an der Wand befestigen.  
Fijen el gabinete en la pared con tornillos de ST4x50.  
Fixez l'armoire sur le mur avec les vis ST4x50.  
Fix the cabinet on the wall with provided ST4x50 screws.  
Fissare l'armadietto sulla parete con la vite ST4x50.  
Upevnite skrinku na stenu pomocou skrutiek ST4x50.  
Upevněte skříňku na zeď pomocí šroubů ST4x50.
- Schraubenabdeckungen anbringen.  
Cubran con cubierta de tornillos.  
Cachez les vis avec les capuchons de vis.  
Apply screw covers.  
Applicare il coperchio a vite.  
Skrutky prekryte krytmi na skrutky.  
Šrouby překryjte kryty na šrouby.

3-türige Schränke/3-puerta gabinetete/Porte 3 du corps d'armoire/3-door cabinets/3-armadietto a porta/  
3-dverové skrine / 3-dveřové skříně

4

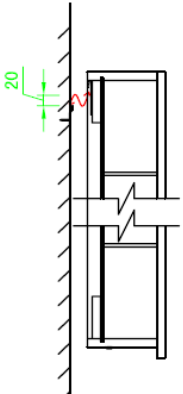

5

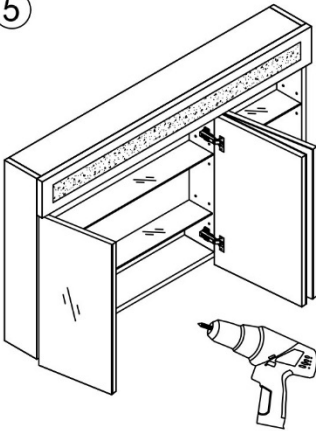

6

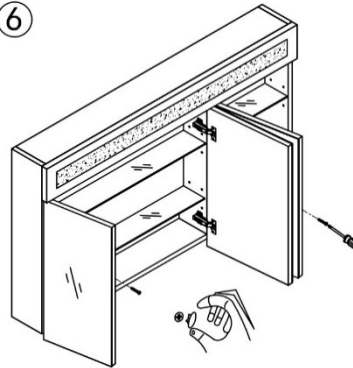

2x

ST4x50 2x

2x

- Spiegelschrank an den Wandhalterungen aufhängen.  
Cuelgue el gabinete en los soportes murales.  
Accrochez l'armoire sur les fixations murales.  
Hang the cabinet on the wall brackets.  
Appendere l'armadietto sulle staffe a parete.  
Zaveste skříňu na namontované držáky na stěnu.  
Zavěste skříně na namontovány držáky na stěnu.

- Nach dem Aufhängen die Löcher zur Befestigung an der Wand wie dargestellt bohren und Dübel einsetzen.  
Después de colgar el gabinete en los soportes murales, perforen en la pared y inserten el tapón de pared en de acuerdo con la posición del gabinete.  
Après l'accrochage de l'armoire, percez des trous à travers les trous dans le dos de l'armoire et insérez les chevilles.  
After hanging the cabinet on the wall brackets drill the wall fixing holes as shown and insert wall plugs.  
Dopo aver appeso dell'armadietto sulle staffe a parete, fessare la parete sulla posizione dell'armadietto ed inserire i tasselli a parete.

Po zavesení skřínky na nástěnné konzoly, vyvrťajte otvory pre skrutky a vložte hmoždinky ako je na obrázku.  
Po zavěšení skřínky na nástěnné konzoly, vyvrťte otvory pro šrouby a vložte hmoždinky jako je na obrázku.

- Spiegelschrank mittels Schrauben ST4x50 an der Wand befestigen.  
Fijen el gabinete en la pared con tornillos de ST4x50.  
Fixez l'armoire sur le mur avec les vis ST4x50.  
Fix the cabinet on the wall with provided ST4x50 screws.  
Fissare l'armadietto sulla parete con la vite ST4x50.  
Upevníte skříňku na stěnu pomocou skrutiek ST4x50.  
Upevněte skříně na zeď pomocí šroubů ST4x50.

- Schraubenabdeckungen anbringen.  
Cubran con cubierta de tornillos.  
Cachez les vis avec les capuchons de vis.  
Apply screw covers.  
Applicare il coperchio a vite.  
Skrutky prekryte krytmi na skrutky.  
Šrouby překryjte kryty na šrouby.

2-türige Schränke/2-puerta gabinetes/Porte 2 du corps d'armoire/2-door cabinets/2-armadietto a porta/  
 2-dverové skrine / 2-dveřové skříně

7

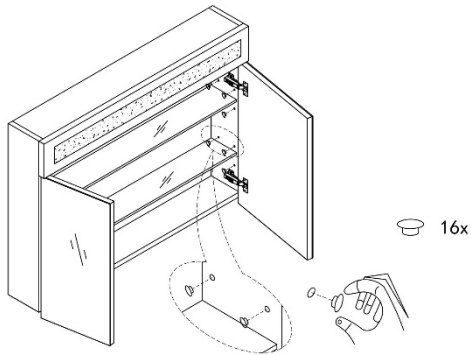
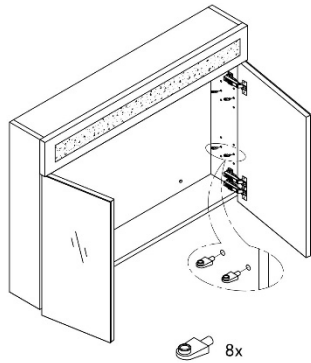

9

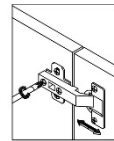
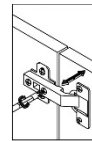
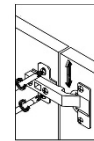
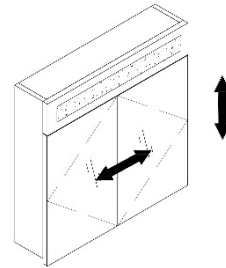

8

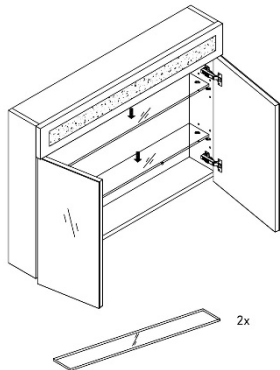

- Einlagebodenträger und Abdeckkappen weiß seitlich in die gewünschten Positionen einsetzen.  
 Meten las cubiertas blancas y los soportes de estante en los agujeros laterales en la posición deseada.  
 Insérez les capuchons blancs et les supports étagère dans les trous de chaque côté, en fonction de la position souhaitée de l'étagère.  
 Insert shelf holders and white cover caps into the holes on each side according to the desired shelf positions.  
 Inserire il coperchio bianco e il supporto a mensola ai fori su entrambi i lati secondo la posizione desiderata della mensola.  
 Vložte držáky na police na každú stranu skrinky podľa požadovanej úrovne a zvyšné otvory prekryte bielymi krytmi.  
 Vložte držáky na police na každou stranu skřínky podle požadované úrovně a zbylé otvory překryjte bílými kryty.
- Glaseinlageböden einsetzen.  
 Ponga nestante de vidrio.  
 Posez l'étagère en verre.  
 Place glass shelves.  
 Applicare la mensola in vetro.  
 Umístěte skleněné policičky.  
 Umístěte skleněné poličky.

- Türen falls notwendig justieren.  
 Ajusten una puerta si necesitan.  
 Si nécessaire, ajustez les portes.  
 Adjust doors if required.  
 Regolare la posizione della porta, se necessario.  
 V prípade potreby nastavte dverka skrinky podľa obrázku č. 9.  
 V případě potřeby nastavte dvířka skřínky podle obrázku č. 9.

3-türige Schränke/3-puerta gabinetes/Porte 3 du corps d'armoire/3-door cabinets/3-armadietto a porta/  
3-dverové skrine / 3-dveřové skříně

7

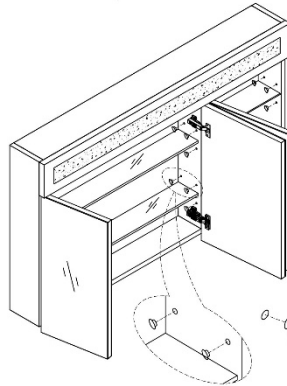
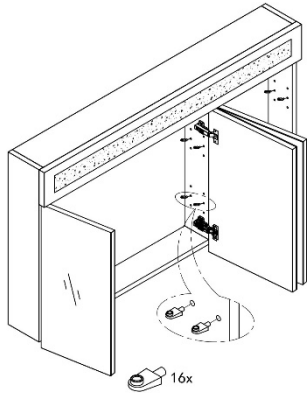

32x

9

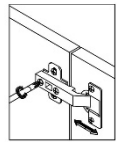
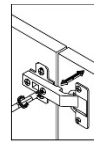
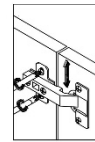
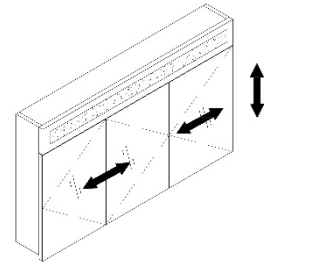

8

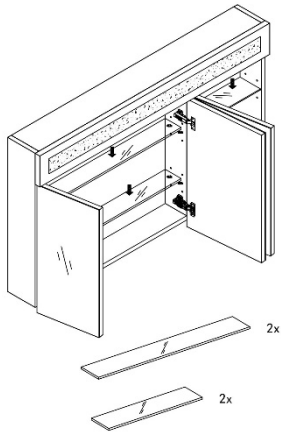

- Einlagebodenträger und Abdeckkappen weiß seitlich in die gewünschten Positionen einsetzen.  
Meten las cubiertas blancas y los soportes de estante en los agujeros laterales en la posición deseada.  
Insérez les capuchons blancs et les supports étagère dans les trous de chaque côté, en fonction de la position souhaitée de l'étagère.  
Insert shelf holders and white cover caps into the holes on each side according to the desired shelf positions.  
Inserire il coperchio bianco e il supporto a mensola ai fori su entrambi i lati secondo la posizione desiderata della mensola.  
Vložte držáky na police na každú stranu skrinky podľa požadovanej úrovne a zvyšné otvory prekryte bielymi krytmi.  
Vložte držáky na police na každou stranu skřínky podle požadované úrovně a zbylé otvory překryjte bílými kryty.
- Glaseinlageböden einsetzen.  
Ponga nestante de vidrio.  
Posez l'étagère en verre.  
Place glass shelves.  
Applicare la mensola in vetro.  
Umístňte sklenené poličky.  
Umístěte skleněné poličky.

- Türen falls notwendig justieren.  
Ajusten una puerta si necesitan.  
Si nécessaire, ajustez les portes.  
Adjust doors if required.  
Regolare la posizione della porta, se necessario.  
V prípade potreby nastavte dverka skrinky podľa obrázku č. 9.  
V případě potřeby nastavte dvířka skřínky podle obrázku č. 9.



10

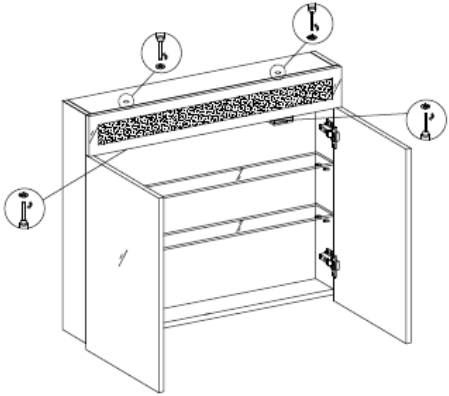

Austauschen des Leuchtmittels/Cambiar de lámpara/Changement de la lampe/Changing the light/  
Sostituzione della lampada/Vým3na žiarovky/Vým3na žárovky:

- Die 3-in-1 Schrauben an der Ober- und Unterseite des Lichtgehäuses lösen. (in der Grafik markiert)  
De acuerdo a la posición mostrada en el dibujo, aflojen el 3-en-1 tornillo entre las partes superiores e inferiores de la carcasa.  
Desserrez les vis 3-en-1 de la partie supérieure et de la partie inférieure du corps de la lampe, comme indiqué sur le dessin.  
Loosen the 3-in-1 screws on the top and bottom side of the light casing like shown in the drawing.  
Allentare le viti 3-in-1 sul lato superiore e inferiore del corpo della lampada come mostrato nel disegno.  
Uvoľnite skrutky na hornej a spodnej strane krytu osvetlenia, ako je znázornené na obrázku.  
Uvoľn3te šrouby na horn3 a spodní straně krytu osvětlení, jak je znázorněno na obrázku.
- Vordere Lichtabdeckungsleiste vorsichtig abnehmen und das Leuchtmittel tauschen. Achtung: Das Tauschen des LED Leuchtmittels sollte nicht von Laien durchgeführt werden.  
Quiten la cubierta de la luz delantera cuidadosamente, y cambien la LED luz o transformador. NOTAT: El cambio de lámpara sedebe ser realizado por un profesional.  
Enlevez le cache de la lampe avant et remplacez la lampe LED. Remarque: Le changement de la lampe doit 3tre fait par un installateur professionnel.  
Take off the front light cover and change the LED Strip and/or Transformer. Warning: Exchanging the LED light must be performed by a professional.  
Prendere con cautela il coperchio della lampada anteriore e modificare la striscia del LED e / o il trasformatore. Attenzione : La sostituzione della lampada deve essere effettuata da un personale professionale.  
Odoberte predný kryt svetla a vym3ňte LED pásik a/alebo transformátor. Varovanie: Vým3na LED svietidla musí byť vykonaná odborníkom.  
Odoberte přední kryt světla a vym3ňte LED pás3k a/nebo transformátor. Varování: Vým3na LED svítily musí být provedena odborníkem.

11

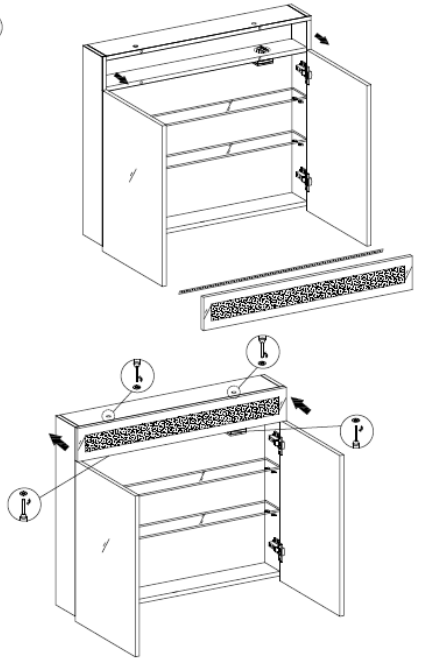

- Danach die Lichtabdeckungsleiste wieder aufsetzen und Schrauben anziehen.  
Cubran la cubierta de la luz, inserten y aprieten los tornillos.  
Remettez le cache de la lampe, insérez la vis, puis resserrez la vis.  
Re-apply the light cover, insert and tighten the screws.  
Applicare il coperchio della lampada di nuovo, inserire e stringere le viti.  
Znova nasad'te kryt svietidla a upevnite skrutky.  
Znovu nasad'te kryt svítidla a upevn3te šrouby.

QA Check-No.:  
Quality Control:

Version 2019/01

- Bitte geben Sie im Servicefall die obenstehende Seriennummer bekannt. Zur schnelleren Bearbeitung von Reklamationsfällen ersuchen wir zudem höflichst um Übermittlung von Fotos.
- Por favor, en caso de servicio indique el número de serie que se encuentra arriba. Para el rápido procesamiento de una reclamación le pedimos además que nos envíe las fotos pertinentes.
- En cas d'entretien, communiquez le numéro de série ci-dessus. Afin de traiter les réclamations le plus rapidement possible, nous vous prions de nous envoyer des photos.
- Please provide the above serial number when contacting the customer service. For faster claim processing we kindly ask you to provide photos of the claim.
- In caso sia necessaria assistenza, si prega di comunicare il numero di serie sopra riportato. Per accelerare la gestione dei reclami, chiediamo gentilmente di inviare alcune foto.
- V prípade kontaktovania zákazníckého servisu, prosíme o poskytnutie vyššie uvedeného sériového čísla. Pre rýchlejšie spracovanie prosíme o zaslanie fotografií týkajúcich sa vašej požiadavky.
- V případě kontaktování zákaznického servisu, prosíme o poskytnutí výše uvedeného sériového čísla. Pro rychlejší zpracování prosíme o zaslání fotografií týkajících se vašeho požadavku.

**HAPA Design GmbH**  
Donaupromenade 3a - A-4020 Linz  
Tel.: +43 (0)732-22 05 21  
E-Mail: [service@hapa-design.com](mailto:service@hapa-design.com)